

NOTICE DE POSE BSO - Autoportant

modèles C80 Classique, Z90 Standard et Z90 OccultationMax

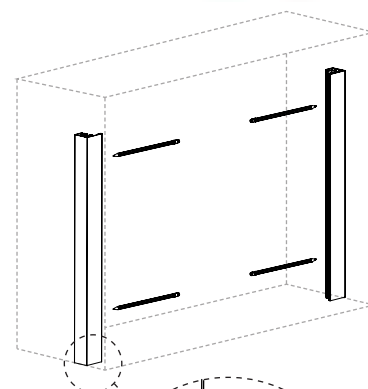
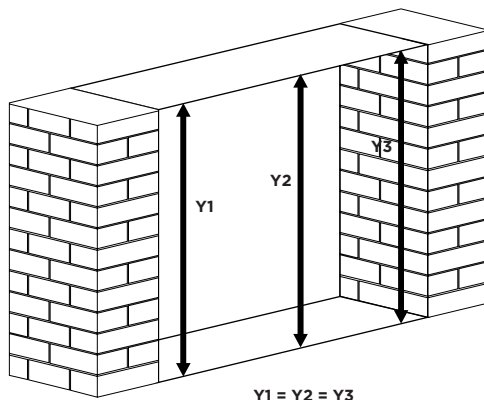
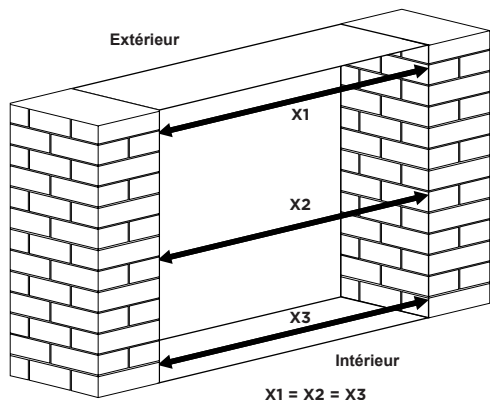

Prendre 3 côtes en largeur et en hauteur
Retenir les cotes les plus petites et
retrancher 5 mm de jeu

Placer les coulisses
en respectant un recul
minimal de :
20 mm pour les BSO Z90
OccultationMax
70 mm pour les BSO
C80 Classique et Z90
Standard

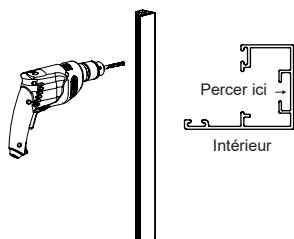
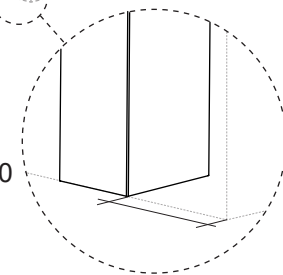

Perçer les coulisses en 3 points :
Haut, milieu et bas.

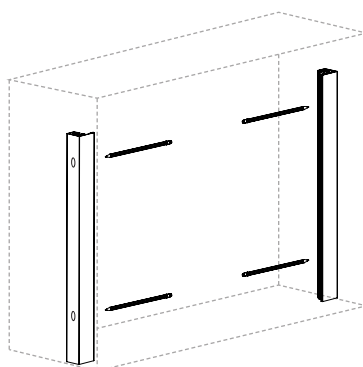

Présenter les coulisses et repérer
les trous au crayon.

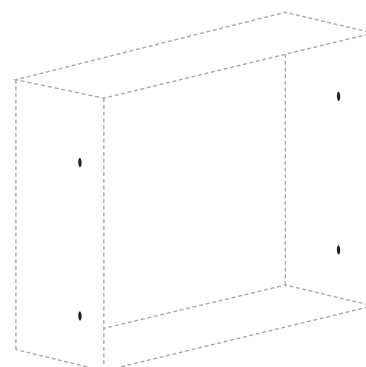

Assurez vous que les
marquages soient alignés.

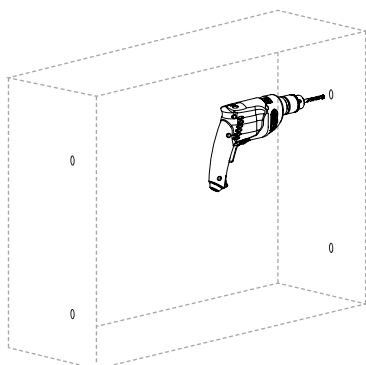

Perçer les trous à l'aide d'une
perceuse munie d'un forêt
adéquat

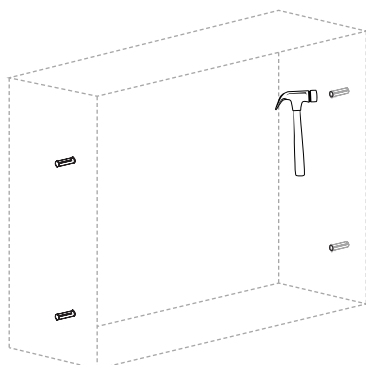

Placer les chevilles dans les trous
réalisés

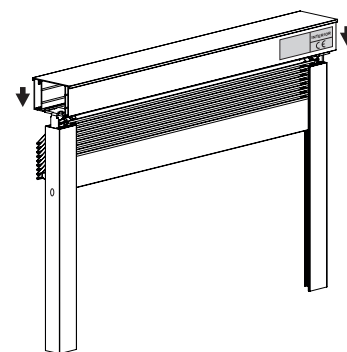

Emboîtez le coffre du BSO dans
les coulisses

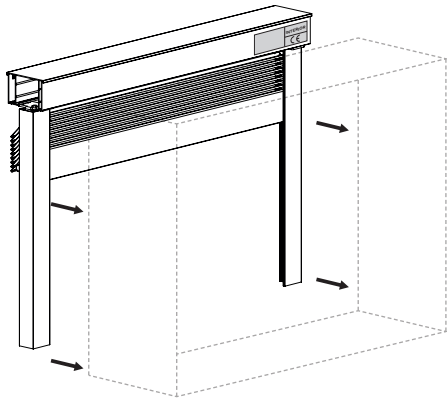

Présenter l'ensemble du BSO dans le tableau de l'ouverture ou dans le coffre tunnel, par l'extérieur de la façade.

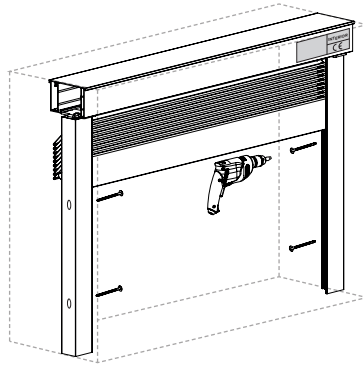

Fixer les coulisses

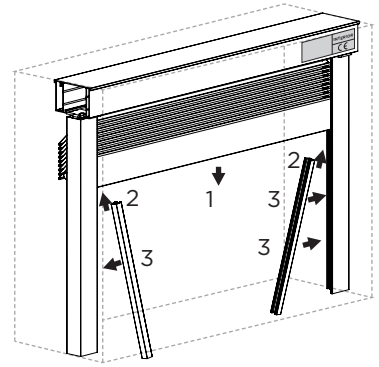

Installer les profils PVC de protection des lames dans les coulisses

Connecteurs HIRSCHMANN

A. Moteur Radio

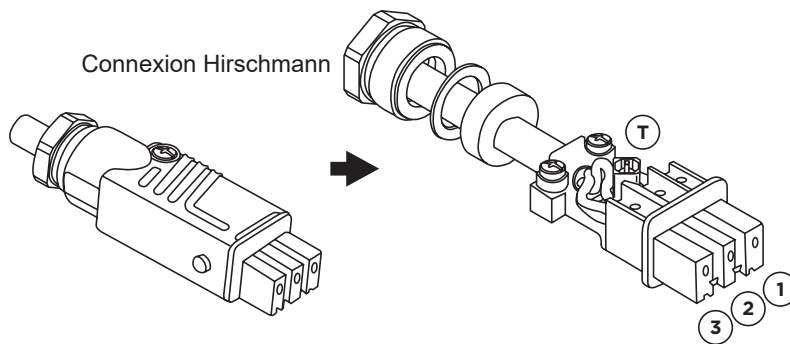

- 1. Neutre (Bleu)
- 2. Phase (Marron, Noir ou Gris)
- 3. Libre
- T. Terre

B. Moteur Filaire avec interrupteur

